

GARDANA CM 50-160B

Консольно-моноблочный насос

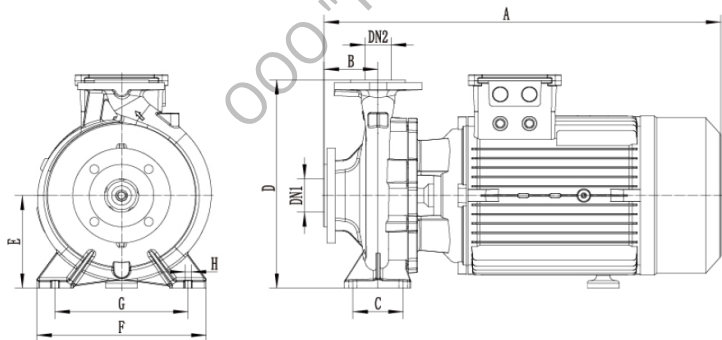

Габаритный чертёж



Модель	P, кВт	DN1	DN2	A	B	C	D	E	F	G	H
CM50-160B	5,5	65	50	615	100	72	341	160	266	214	16

Общие сведения

Наименование	CM 50-160B
Тип рабочего колеса	центробежное
Тип насоса	моноблочный
Макс. производительность	75,5 м ³ /ч
Максимальный напор	31 м
Номинальная подача	45 м ³ /ч
Номинальный напор	28 м
Макс. рабочее давление	10 бар
Гарантия	24 месяца

Перекачиваемая среда

Рабочая жидкость	вода
Диапазон температур, °C	0...+100

Материалы

Корпус насоса	Чугун
Рабочее колесо	Чугун
Обмотка статора	Медь

Монтаж

Тип соединения	фланцевое
Диаметр всасывающего патрубка	DN65
Диаметр напорного патрубка	DN50
Температура окружающей среды, °C	0...+40

Электродвигатель

Мощность	5,5 кВт
Частота питающей сети	50Гц
Номинальное напряжение	3~400 В
Номинальный ток	11 А
Номинальная скорость	2900 об/мин
Режим работы	S1 (продолжительный)
Степень защиты	IP55

Диаграмма характеристик

